

Spændebånd

INDHOLD

Tria spændebånd -9 mm båndbredde	3
Tria spændebånd - 12 mm båndbredde	4
Pari spændebånd - 18 - 26 mm båndbredde	5
Pari spændebånd - 20 mm båndbredde	6
Pari spændebånd - 24 mm båndbredde	7
Easyclip spændebånd	8
Slangeklemmer - 1 eller 2 ører	9
Stripsteel endeløse spændebånd	10
2-delte slangeklemmer	11
Bandimex præfabrikerede spændebånd	12
Instruktion montage - Bandimex	13
Bandimex endeløse bånd + huse AISI 304	14
Bandimex Standard - AISI 304 / AISI 316	15
Bandimex Light - AISI 304	16
Bandimex Jumbo - AISI 304	17
Instruktion montage - Bandimex Standard/Light/Jumbo	18
Diverse Bandimex værktøj	19
Diverse	20



Tria spændebånd 9 mm båndbredde

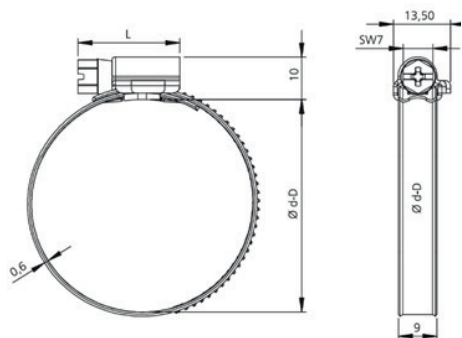

Tria spændebånd er stærke kvalitetsbånd med et kompakt hus. Kanterne på båndet er konvekse og grafri. Huset er kraftigt og mekanisk fastgjort til båndet (L = 24 mm).

Anbefalet spændingsmoment: 8-20 mm.: 2,5 Nm, øvrige: 3,0 Nm.



	W1	W4	W5
Skrue	Forniklet stål	AISI 304 CU/1.4567	AISI 316 LCU/1.4578
Hus og bånd	Forniklet stål	AISI 304/1.4301	AISI 316/1.4401
Korrosionsbestandighed	min. 72 timer jf. ISO 9227	min. 240 timer jf. ISO 9227	min. 400 timer jf. ISO 9227
Skruehoved	6 kant med Phillips kær	6 kant med lige kær	6 kant med lige kær
			

Varianter

Spændevide mm	W1 produktnr.	W4 produktnr.	W5 produktnr.
8 -12	SP091008	SP094008	SP095008
10 -16	SP091010	SP094010	SP095010
12 -20	SP091012		SP095012
12 -22		SP094012	
16 -27	SP091016	SP094016	SP095016
20 -32	SP091020	SP094020	SP095020
25 -40	SP091025	SP094025	SP095025
32 -50	SP091032	SP094032	SP095032
40 -60	SP091040	SP094040	SP095040
50 -70	SP091050	SP094050	SP095050
60 -80	SP091060	SP094060	SP095060
70 -90	SP091070	SP094070	SP095070
80 -100	SP091080	SP094080	SP095080
90 -110	SP091090	SP094090	SP095090
100 -120	SP091100	SP094100	SP095100
110 -130	SP091110	SP094110	SP095110
120 -140	SP091120	SP094120	SP095120
130 -150	SP091130	SP094130	SP095130
140 -160	SP091140	SP094140	SP095140

09.07.20



Tria spændebånd 12 mm båndbredde

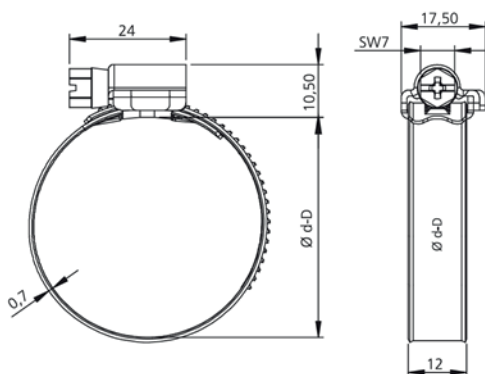

Tria spændebånd er stærke kvalitetsbånd med et kompakt hus. Kanterne på båndet er konvekse og gratfri. Huset er kraftigt og mekanisk fastgjort til båndet.

Anbefalet spændingsmoment: 5 Nm.



	W2	W4	W5
Skrue	Forniklet stål	AISI 304 CU/1.4567	AISI 316 LCU/1.4578
Hus og bånd	AISI 430/1.4016	AISI 304/1.4301	AISI 316/1.4401
Korrosionsbestandighed	min. 72 timer jf. ISO 9227	min. 240 timer jf. ISO 9227	min. 400 timer jf. ISO 9227
Skruehoved	6 kant med Phillips kær	6 kant med lige kær	6 kant med lige kær
			

Varianter

Spændvidde mm	W2 Produkt nr.	W4 Produkt nr.	W5 Produkt nr.
16 -25	SP121016	SP124016	SP125016
20 -32	SP121020	SP124020	SP125020
25 -40	SP121025	SP124025	SP125025
32 -50	SP121032	SP124032	SP125032
40 -60	SP121040	SP124040	SP125040
50 -70	SP121050	SP124050	SP125050
60 -80	SP121060	SP124060	SP125060
70 -90	SP121070	SP124070	SP125070
80 -100	SP121080	SP124080	SP125080
90 -110	SP121090	SP124090	SP125090
100 -120	SP121100	SP124100	SP125100
110 -130	SP121110	SP124110	SP125110
120 -140	SP121120	SP124120	SP125120
130 -150	SP121130	SP124130	SP125130
140 -160	SP121140	SP124140	SP125140
150 -170	SP121150		

09.07.20

Pari spændebånd 18 - 26 mm båndbredde



Kraftige spændebånd med 1 bolt.

Anvendes hvor der stilles store krav til tilspænding i forbindelse med montering af eksempelvis slange-
gestudse på slanger.

Tilbydes i 2 stålqualiteter - galvaniseret og AISI 304.

Varianter

Spændvidde mm	Galvaniseret Produkt nr.	Båndbredde mm	Spænd moment Nm	AISI 304 Produkt nr.	Båndbredde mm	Spænd moment Nm
23 -25	MPCS023	18	4,5	MPCS4023	18	4,5
26 -28	MPCS026	-	-	MPCS4026	-	-
29 -31	MPCS029	20	8	MPCS4029	20	8
32 -35	MPCS032	-	-	MPCS4032	-	-
36 -39	MPCS036	-	-	MPCS4036	-	-
40 -43	MPCS040	-	-	MPCS4040	-	-
44 -47	MPCS044	22	-	MPCS4044	22	8
48 -51	MPCS048	-	-	MPCS4048	-	-
52 -55	MPCS052	-	-	MPCS4052	-	-
56 -59	MPCS056	-	-	MPCS4056	-	-
60 -63	MPCS060	22	25	MPCS4060	-	25
64 -67	MPCS064	-	-	MPCS4064	-	-
68 -73	MPCS068	24	-	MPCS4068	24	-
74 -79	MPCS074	-	-	MPCS4074	-	-
80 -85	MPCS080	-	-	MPCS4080	-	-
86 -91	MPCS086	-	-	MPCS4086	-	-
92 -97	MPCS092	-	-			
98 -103	MPCS098	-	-	MPCS4098	-	-
104 -112	MPCS104	-	-	MPCS4104	-	-
113 -121	MPCS113	-	-	MPCS4113	-	-
122 -130	MPCS122	-	-	MPCS4122	-	-
131 -139	MPCS131	26	50	MPCS4131	26	50
140 -148	MPCS140	-	-	MPCS4140	-	-
149 -161	MPCS149	-	-	MPCS4149	-	-
162 -174	MPCS162	-	-	MPCS4162	-	-
175 -187	MPCS175	-	-	MPCS4175	-	-
188 -200	MPCS188	-	-	MPCS4188	-	-
201 -213	MPCS201	-	-	MPCS4201	-	-
214 -223	MPCS214	-	-	MPCS4214	-	-
227 -239	MPCS227	-	-	MPCS4227	-	-
240 -252	MPCS240	-	-	MPCS4240	-	-

Pari spændebånd 20 mm båndbredde



Kraftige spændebånd med 2 unbrako skruer.
Anvendes hvor der stilles store krav til tilspænding
i forbindelse med montering af eksempelvis slan-
gestudse på slanger.

Tilbydes i 3 stålqualiteter -galvaniseret, AISI 304
og AISI 316.

Varianter

Spændvidde mm	Galvaniseret Produkt nr.	AISI 304 Produkt nr.	AISI 316 Produkt nr.
30 -40	DMPCS030A		DMPCS5030A
35 -45	DMPCS035A		DMPCS5035A
40 -50	DMPCS040A	DMPCS4040A	DMPCS5040A
45 -55	DMPCS045A	DMPCS4045A	DMPCS5045A
50 -60	DMPCS050A	DMPCS4050A	DMPCS5050A
55 -65	DMPCS055A	DMPCS4055A	DMPCS5055A
60 -70	DMPCS060A	DMPCS4060A	DMPCS5060A
65 -75	DMPCS065A	DMPCS4065A	DMPCS5065A
70 -80	DMPCS070A	DMPCS4070A	DMPCS5070A
75 -85	DMPCS075A	DMPCS4075A	DMPCS5075A
80 -90	DMPCS080A	DMPCS4080A	DMPCS5080A
85 -95	DMPCS085A	DMPCS4085A	DMPCS5085A
90 -100	DMPCS090A	DMPCS4090A	DMPCS5090A
95 -105	DMPCS095A	DMPCS4095A	DMPCS5095A
100 -110	DMPCS100A	DMPCS4100A	DMPCS5100A
105 -115	DMPCS105A	DMPCS4105A	DMPCS5105A
110 -120	DMPCS110A	DMPCS4110A	DMPCS5110A
120 -130	DMPCS120A	DMPCS4120A	DMPCS5120A
125 -135	DMPCS125A	DMPCS4125A	DMPCS5125A
130 -140	DMPCS130A	DMPCS4130A	DMPCS5130A
135 -145	DMPCS135A	DMPCS4135A	DMPCS5135A
140 -150	DMPCS140A	DMPCS4140A	DMPCS5140A
145 -155	DMPCS145A	DMPCS4145A	DMPCS5145A
150 -160	DMPCS150A	DMPCS4150A	DMPCS5150A
155 -165	DMPCS155A	DMPCS4155A	DMPCS5155A
160 -170	DMPCS160A	DMPCS4160A	DMPCS5160A
165 -175	DMPCS165A	DMPCS4165A	DMPCS5165A
170 -180	DMPCS170A	DMPCS4170A	DMPCS5170A
180 -195	DMPCS180A		DMPCS5180A
190 -200	DMPCS190A		DMPCS5190A
200 -210	DMPCS200A		DMPCS5200A
210 -220	DMPCS210A		DMPCS5210A
220 -230	DMPCS220A		DMPCS5220A
230 -240	DMPCS230A		DMPCS5230A
240 -250	DMPCS240A		DMPCS5240A

Pari spændebånd 24 mm båndbredde



Kraftige spændebånd med 2 unbrako skruer.

Anvendes hvor der stilles store krav til tilspænding i forbindelse med montering af eksempelvis slange-studse på slanger.

Tilbydes i 2 stålqualiteter - galvaniseret og AISI 316.

Varianter

Spændvidde mm	Galvaniseret Produkt nr.	AISI 316 Produkt nr.
60 -70	DMPCS060B	DMPCS5060B
65 -75	DMPCS065B	DMPCS5065B
70 -80	DMPCS070B	DMPCS5070B
75 -85	DMPCS075B	DMPCS5075B
80 -90	DMPCS080B	DMPCS5080B
85 -95	DMPCS085B	DMPCS5085B
90 -100	DMPCS090B	DMPCS5090B
95 -105	DMPCS095B	DMPCS5095B
100 -110	DMPCS100B	DMPCS5100B
105 -115	DMPCS105B	DMPCS5105B
110 -120	DMPCS110B	DMPCS5110B
120 -130	DMPCS120B	
125 -135	DMPCS125B	DMPCS5125B
130 -140	DMPCS130B	DMPCS5130B
135 -145	DMPCS135B	DMPCS5135B
140 -150	DMPCS140B	DMPCS5140B
145 -155	DMPCS145B	DMPCS5145B
150 -160	DMPCS150B	DMPCS5150B
155 -165	DMPCS155B	DMPCS5155B
160 -170	DMPCS160B	DMPCS5160B
165 -175	DMPCS165B	DMPCS5165B
170 -180	DMPCS170B	DMPCS5170B
180 -190	DMPCS180B	DMPCS5180B
190 -200	DMPCS190B	DMPCS5190B
200 -210	DMPCS200B	DMPCS5200B
210 -220	DMPCS210B	DMPCS5210B
220 -230	DMPCS220B	DMPCS5220B
230 -240	DMPCS230B	DMPCS5230B
240 -250	DMPCS240B	DMPCS5240B

Easyclip spændebånd



Spændebånd med snaplås til hurtig af- og påmontering.

Med afrundede båndkanter. Anvendes til fastspænding af alle former for ventilationslanger.

Båndmateriale: rustfrit stål AISI 430Ti.

Max anbefalet spændingsmoment: 3,0 Nm.

Skruehoved: 7 mm sekskantet, kærved og stjerne.

Hus og skrue: galvaniseret stål.

Måltegning

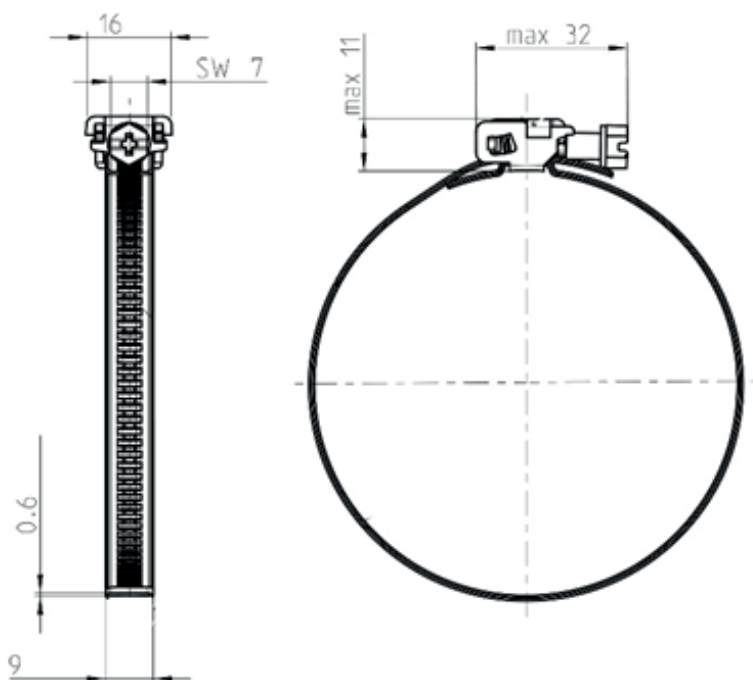

Varianter

Spændvidde mm	Produkt nr.
60 -90	EASY0090
60 -135	EASY0135
60 -170	EASY0175
60 -215	EASY0215
60 -270	EASY0288
60 -325	EASY0320
60 -380	EASY0370
60 -525	EASY0540
60 -660	EASY0650

Slangeklemmer - 1 el. 2 ører



Slangeklemmer anvendes til fastgørelse af slanger. Forefindes med 1 eller 2 ører i mange størrelser. Fremstillet af forzinket stål.

Varianter

Spændvidde mm	1 Øre Produkt nr.	Båndbredde mm	Spændvidde mm	2 Øre Produkt nr.	Båndbredde mm
7 - 8	OER00708	6	5 - 7	OETI0507	7
8 - 10	OER00809	-	7 - 9	OETI0709	-
9 - 11	OER00910	7	9 - 11	OETI0911	-
10 - 12	OER10512	-	11 - 13	OETI1113	-
11 - 13	OER11513	-	13 - 15	OETI1315	-
12 - 14	OER12135	-	15 - 18	OETI1518	-
			17 - 20	OETI1720	9
			20 - 23	OETI2023	-
			22 - 25	OETI2225	-
			26 - 29	OETI2629	-
			28 - 31	OETI2831	-
			31 - 34	OETI3134	-
			34 - 37	OETI3437	10
			43 - 46	OETI4346	-

Stripsteel endeløse spændebånd



Med en rulle Stripsteel kan du lave præcis den spændebåndsdiameter du står og mangler. Har du en rulle Stripsteel i værktøjskassen og en æske spændebåndslåse, har du altid det rette spændebånd.

Båndmateriale: 9 x 0,6 mm.

Varianter

Produkt nr.	Materiale	Rullelængde m
STRIP031	Rustfrit stål -AISI 430	30
STRIP030	Rustfrit stål -AISI 304	30

Spændebåndslåse



Løse spændebåndslåse til Stripsteel endeløse spændebånd.

Varianter

Produkt nr.	Materiale	Stk./pakke
UNILÅS50	Galvaniseret stål	50
UNILÅSR5	Rustfrit stål -AISI 304	25

2-delte slangeklemmer

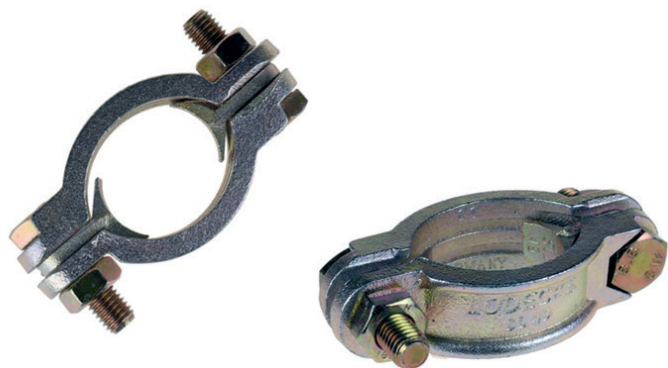

2-delte slangeklemmer i forzinket støbejern med bolte og løse tunger.

Varianter

Spændvidde mm	Produkt nr.	Båndbredde mm	Bolt str.
22 -29	KLEMSL29	18	M8 x 30
28 -34	KLEMSL34	-	M8 x 30
32 -40	KLEMSL40	-	M10 x 35
39 -49	KLEMSL49	23	M10 x 35
48 -60	KLEMSL60	-	M10 x 45
60 -76	KLEMSL76	25	M10 x 50
77 -94	KLEMSL94	-	M12 x 50

Bandimex præfabrikerede spændebånd



Præfabrikerede bånd fra Bandimex er stærke bånd, som efter montage optager et minimum af plads, og der er ingen skarpe kanter eller et "hus" man kan rive sig på.

Monteres nemt og hurtigt ved brug af Bandimex værktøj og Bandimex adapter (BANDW001 + BANDV001) *. Varianter Se montagevejledning på næste side.

Varianter

Produkt nr.	Båndbredde mm	Indvendig diameter mm	Båndtykkelse mm
BANDV240	6,4	19	0,5
BANDV242	-	25	-
BANDV241	-	35	-
BANDV252	-	38	-
BANDV253	-	51	-
BANDV256	-	70	-
BANDV244	-	76	-
BANDV257	-	89	-
BANDV201	9,5	21	0,64
BANDV243	-	25	-
BANDV202	-	35	-
BANDV245	-	48	-
BANDV246	-	76	-
BANDV248	-	102	-
BANDV203	12,7	25	0,75
BANDV204	-	32	-
BANDV232	-	38	-
BANDV236	-	45	-
BANDV230	-	70	-
BANDV249	-	102	-
BANDV205	16	38	-
BANDV206	-	45	-
BANDV207	-	51	-
BANDV208	-	57	-
BANDV209	-	64	-
BANDV227	19	51	-
BANDV210	-	70	-
BANDV211	-	76	-
BANDV212	-	89	-
BANDV213	-	102	-
BANDV214	-	114	-
BANDV215	-	127	-
BANDV216	-	152	-
BANDV218	-	180	-

* Ved større serier kan vi tilbyde trykluftdrevet værktøj - kontakt os for yderligere info.

Instruktion montage - Bandimex

Apply with the **Bandimex Tool W001** and **Bandimex Adapter V001 (a)** or **V050 (b)**.

Place Bandimex Tool in vise, put Bandimex Adapter on nose of tool. Slip Preformed Clamp in tool and grip tail end with excenter lever.

Insert hose into clamp and apply tension. To control tensioning, hold thumb on that side of buckle where band enters. When band stops moving through buckle, maximum tension has been applied.

Roll hose over until shear hook engages behind buckle edge, at the same time reversing handle by $\frac{1}{4}$ to $\frac{1}{2}$ turn (depending on type and size of hose).

(a)
Pull on cutter lever to cut band.

(b)
Turn disc by hand until tight. Put ratchet wrench on hex nut and operate until band is sheared off.

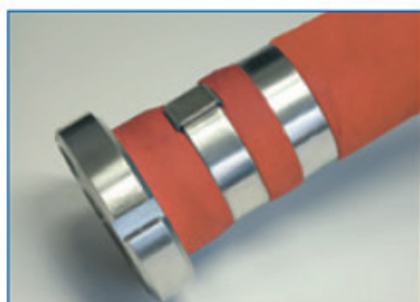

◀ The finished Bandimex Preformed Clamp requires no hammering or crimping.



Bandimex endeløse bånd + huse AISI 304

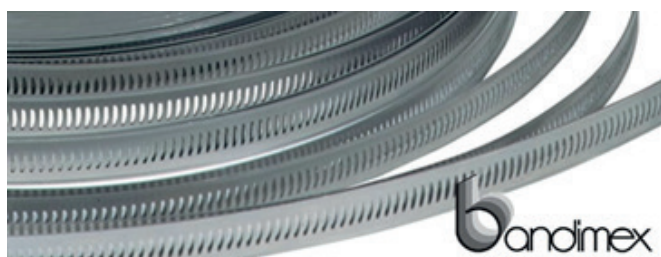

Endeløse bånd i rustfrit stål.
Med en rulle Bandimex bånd og løse huse kan der laves spændebånd i den størrelse der ønskes.
Et fleksibelt og enkelt system.
Rullelængde 30 meter.



Varianter

Produkt nr.	Båndbredde mm
BANDA213	14



Bandimex løse huse

Kombineret med bånd - et fleksibelt og enkelt system.

Varianter

Produkt nr.	Antal pr. pakke stk.
BANDA210	10
BANDA211	50

Bandimex Standard - AISI 304 / AISI 316

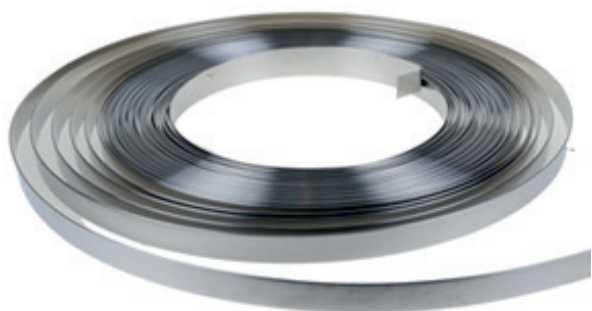

Bandimex Standard bånd i rustfrit- eller rustfrit syrefast stål - AISI 304 eller AISI 316. Sammen med løse låse og Bandimex værktøj kan der laves stærke spændebånd i den ønskede dimension. Værktøj - BANDW001.

Varianter

Produkt nr.	Båndbredde mm	Båndtykkelse mm	Produkt nr.	Båndbredde mm	Båndtykkelse mm
BANDB202	6,40	0,50	BANDB402	6,40	0,50
BANDB203	9,50	0,64	BANDB403	9,50	0,64
BANDB204	12,70	0,75	BANDB404	12,70	0,75
BANDB205	16	-	BANDB405	16	-
BANDB206	19	-	BANDB406	19	-

Bandimex låse i rustfrit eller rustfrit syrefast stål

Passer til Bandimex Standard bånd. Monteres med værktøj (BANDW001) - købes separat.
100 stk/pakke.

Varianter



Produkt nr.	Til båndbredde mm	Produkt nr.	Til båndbredde mm
BANDS252	6,40	BANDS452	6,40
BANDS253	9,50	BANDS453	9,50
BANDS254	12,70	BANDS454	12,70
BANDS255	16	BANDS455	16
BANDS256	19	BANDS456	19

Bandimex skruelåse til Bandimex Standard bånd

Fastgørelse sker ved hjælp af lukkeværktøj BANDW001 - købes separat. Skruelåse-
ne giver mulighed for at åbne spændebåndet, f.eks ved efterspænding eller udskiftning af koblinger og slanger.

Varianter



Produkt nr.	Til båndbredde mm
BANDS722	9,50
BANDS724	12,70
BANDS726	19

Bandimex Light - AISI 304



Bandimex Light bånd i rustfrit stål - AISI 304. Bruges til fremstilling af spændebånd i den størrelse der ønskes. Løse Bandimex Light låse og Bandimex værktøj BANDW001 er nødvendige for korrekt montage. Båndtykkelse 0,40 mm

Varianter

Produkt nr.	Båndbredde mm	Rullelængde m
BANDB123	9,50	90
BANDB124	12,70	-
BANDB125	16	-
BANDB126	19	-
BANDB133	9,50	30
BANDB134	12,70	-
BANDB135	16	-
BANDB136	19	-



Bandimex Light låse

Bandimex Light låse i rustfrit stål AISI-304. Passer til Bandimex Light bånd. 100 stk/pakke. Monteres med værktøj BANDW001 - købes separat.

Produkt nr.	Til båndbredde mm
BANDS153	9,50
BANDS154	12,70
BANDS155	16
BANDS156	19

Bandimex Jumbo - AISI 304

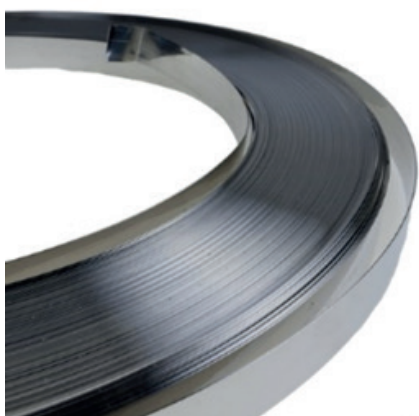

Bandimex Jumbo bånd i rustfrit stål - AISI 304. Bruges til fremstilling af spændebånd i den størrelse man ønsker. Løse Bandimex Jumbo låse og Bandimex værktøj BANDW402 er nødvendige for korrekt montage.

Varianter

Produkt nr.	Båndbredde mm	Båndtykkelse mm	Rullelængde m
BANDB430	19	1,20	30
BANDB431	25	1	30
BANDB432	32	1	30

Bandimex Jumbo lås

Bandimex Jumbo lås i rustfrit stål - AISI 304 til Bandimex Jumbo bånd. Monteres med værktøj (BANDW402) - købes separat.



Varianter

Produkt nr.	Til båndbredde mm
BANDS440	19
BANDS441	25
BANDS442	32

Instruktion montage - Bandimex Standard/Light/Jumbo



Pull buckle on band, ears pointing towards end of band. Form clamp, holding band on band, then push buckle back over the doubled band, bending the end approx. 1" under buckle.



For heavy duty jobs double wrap band.



Place band in tool, push down on gripper with thumb, tension clamp by turning handle. Maximum tension is reached when band stops moving through buckle. When required tension has been applied, roll tool over buckle, at the same time reversing handle carefully approx. 1/2 turn to avoid breakage. There is no loss of tension, if handle is not reversed too much.



Pull on cutter lever, band is cut off to correct length.



Hold stub of band with thumb, hammer it flat over bridge of buckle, complete clamp by hammering ears over stub.

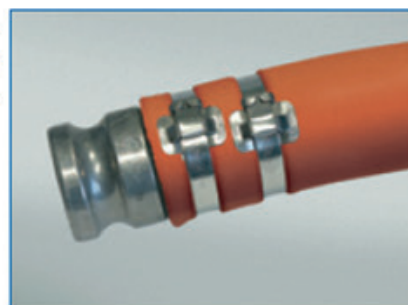

Diverse Bandimex værktøj

Varianter



Bandimex W001 montageværktøj

Produkt nr. BANDW001
Trækkraft 1,0 ton

Bruges til montage af Bandimex Standard bånd, Light bånd og præfabrikerede bånd.



Bandimex Jumbo W402 montageværktøj

Produkt nr. BANDW402
Trækkraft > 2,5 ton

Bandimex Jumbo værktøj til montage og fastgørelse af Jumbo spændebånd og låse.



Bandimex Adapter V001

Produkt nr. BANDV001

Denne adapter bruges sammen med værktøj BANDW001 til montage af Bandimex præfabrikerede bånd. Kan kun anvendes når værktøjet er fastgjort i en skruestik.



Bandimex Adapter V050

Produkt nr. BANDV050

Denne adapter bruges sammen med værktøj BANDW001 til montage af Bandimex præfabrikerede bånd. Kan anvendes både når værktøjet er fastgjort i en skruestik og andre tilfælde, hvor det ikke er muligt - f.eks. ved store slangedimensioner.

Diverse



Slangeklemmer i forniklet stål
Produkt nr. SLKLEM24
Spændvidde 22,50 -24,00



Produkt nr. SLKLEM25
Spændvidde 24,40 -26,00



Spændebåndsskruetrækker m. fleksibelt skaft
Produkt nr. TRÆK0007
Spændvidde 7